

トライアングル側溝ふた

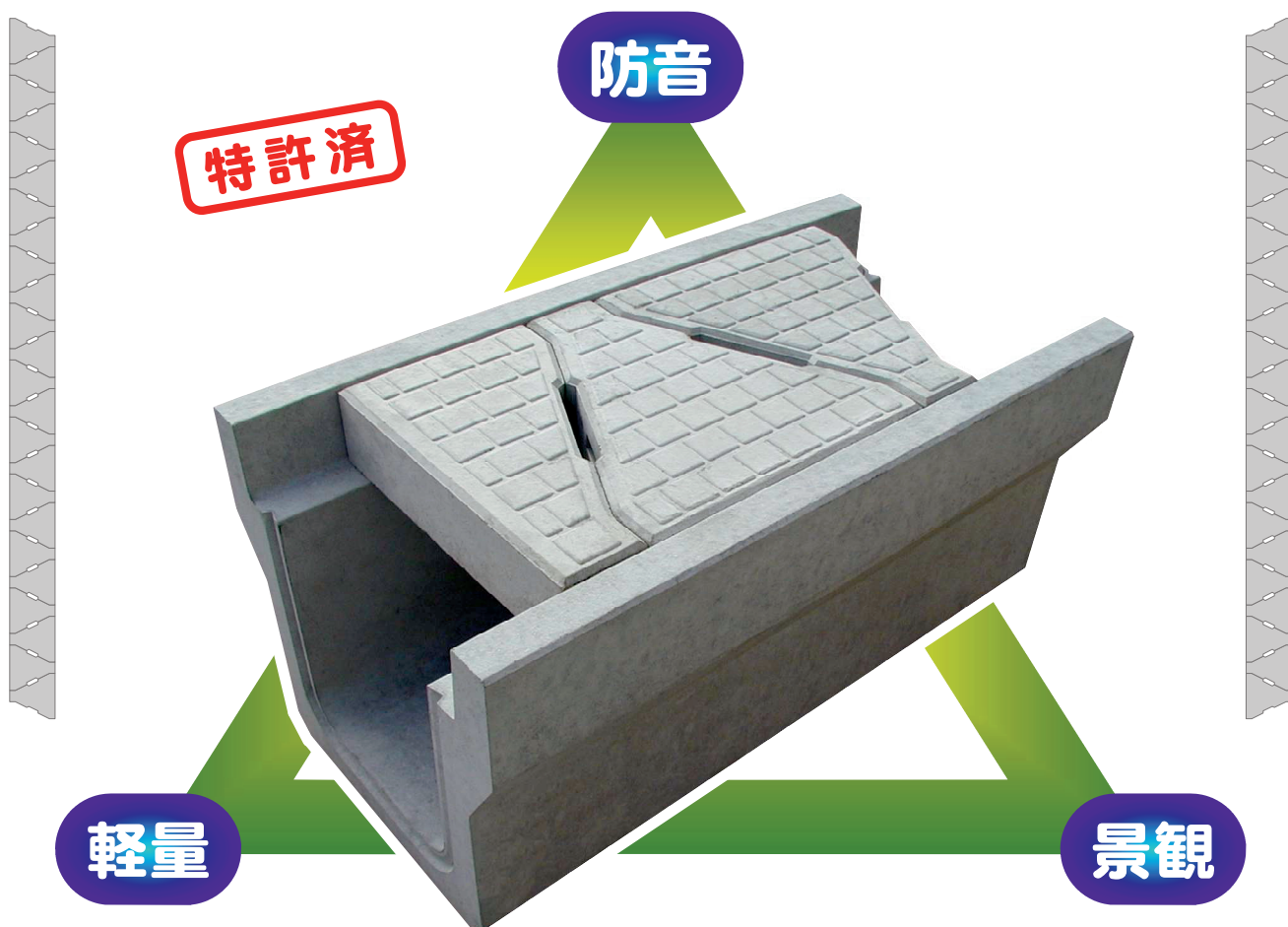

グッドデザイン中小企業庁長官特別賞受賞商品

特長

- ① 三点支持により必然的に安定するため、ガタつきが発生しません。
- ② 既設の道路側溝にも、そのまま使用できます。
- ③ いままでの側溝ふたと比べて1枚当たりの重量が半分になっているため、自治会等での維持管理（側溝掃除など）において特別な機械・器具を必要とせず、簡単に楽に行えます。
- ④ シグザグ模様となり、道路景観の向上になります。また、歩行者の滑り止め効果もあります。
- ⑤ ゴム等の防音材を使用していません。これにより、将来リサイクルする場合に分別の必要がなく、リサイクルコストの低減につながります。
- ⑥ ふた同士がシグザグ接合のため、車両通行時のハネ上がりを防止します。
- ⑦ 鋼製グレーチングふた、ダクティルグレーチングふたも対応できます。
- ⑧ もちろんT-25対応です。

TAJふた (JIS側溝用)

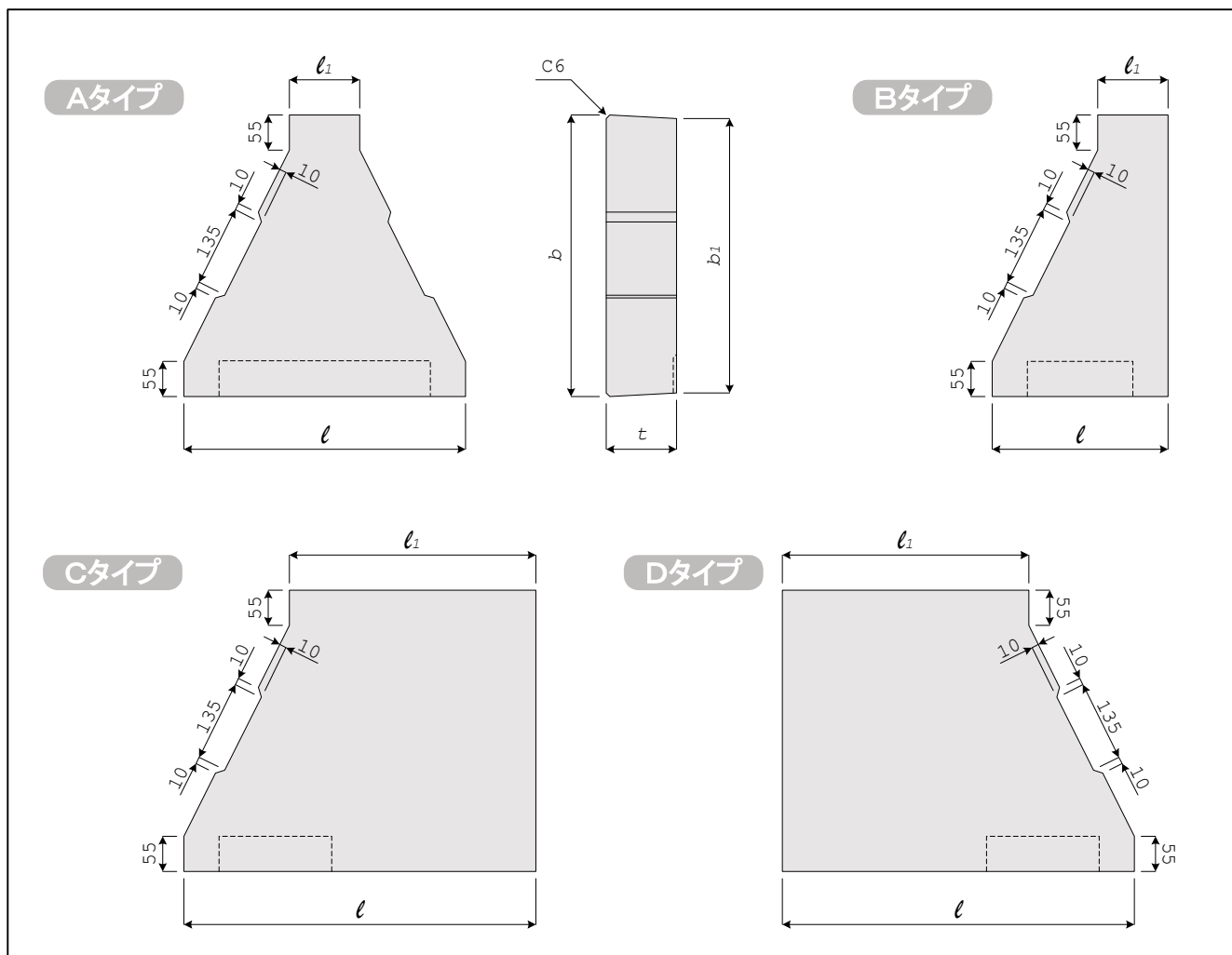

タイプ	呼び名	寸法 (mm)					参考重量 (kg)
		b	b1	t	l	l1	
A	250	362	352	90	400	100	18
	300	412	402	95			22
	400	512	502	110			32
B	250	362	352	90	250	100	12
	300	412	402	95			15
	400	512	502	110			22
C	250	362	352	90	500	350	31
	300	412	402	95			38
	400	512	502	110			55
D	250	362	352	90	500	350	31
	300	412	402	95			38
	400	512	502	110			55

阿部コンクリート株式会社

◀日本工業規格表示認定工場・日本下水道協会認定工場▶

本社・工場 〒999-7601 山形県鶴岡市藤島字西細杖110

TEL: 0235 (64) 2170

FAX: 0235 (64) 2521

<http://www.abecon.co.jp>