

境界ブロック (片面)(エプロンなし)

■歩道と車道とに段差がある場合にご使用下さい。

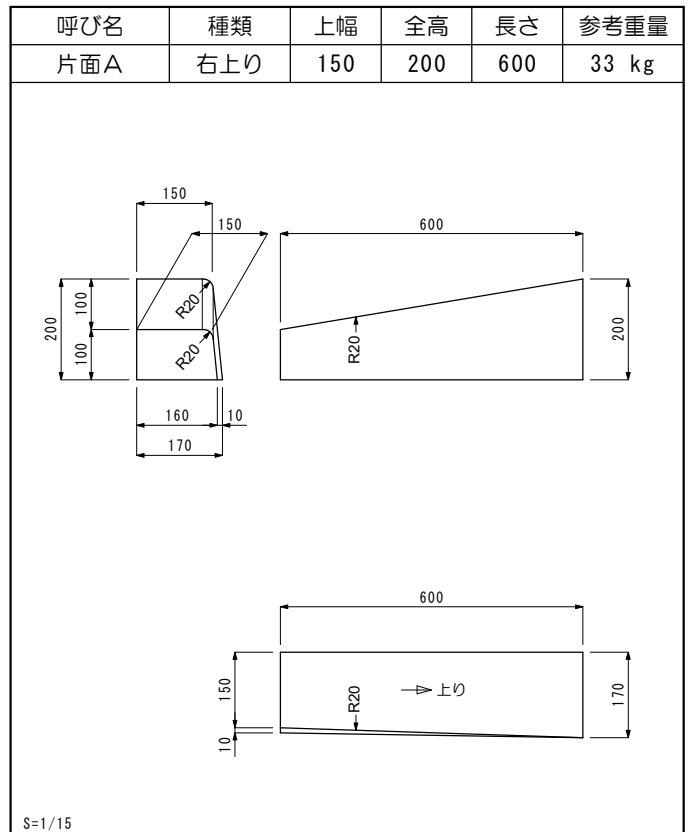
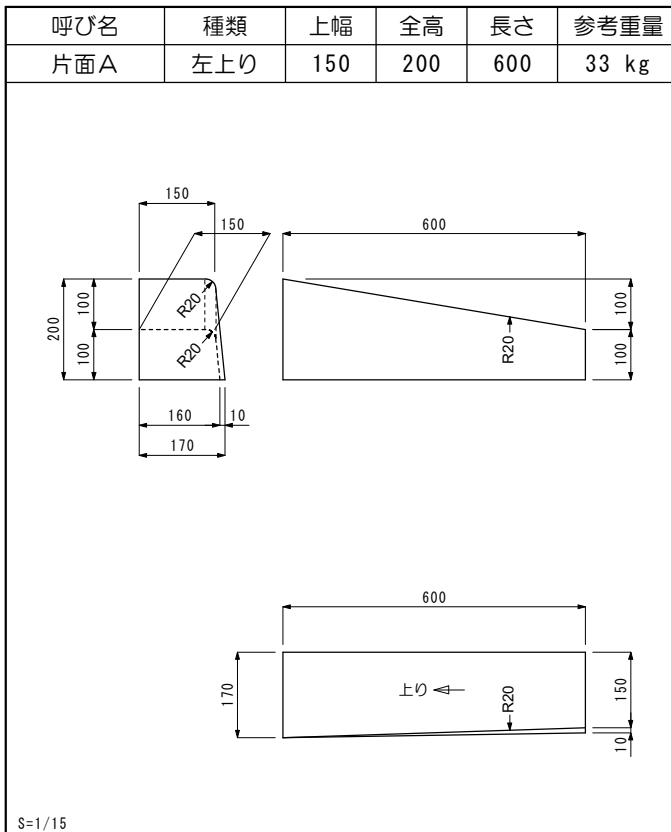
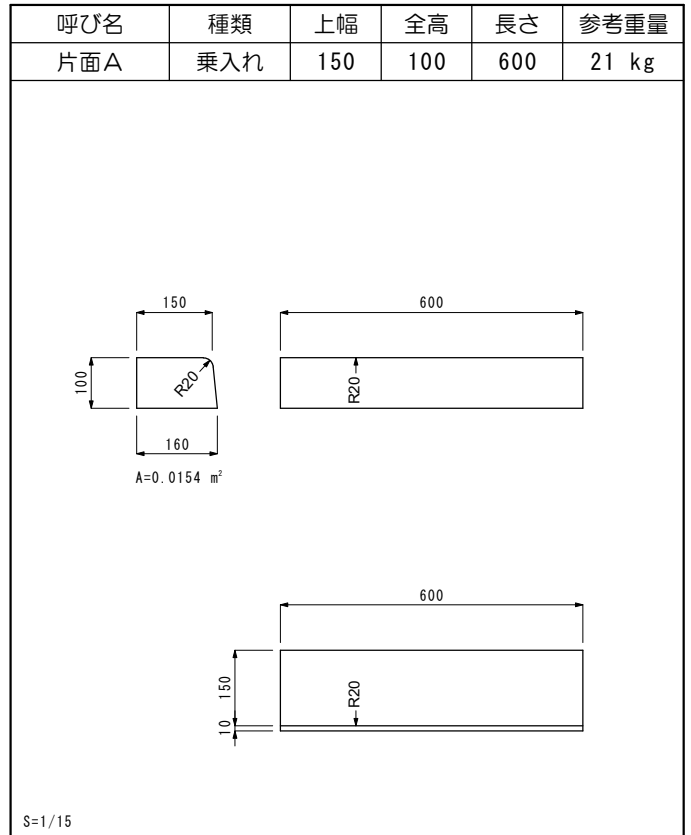
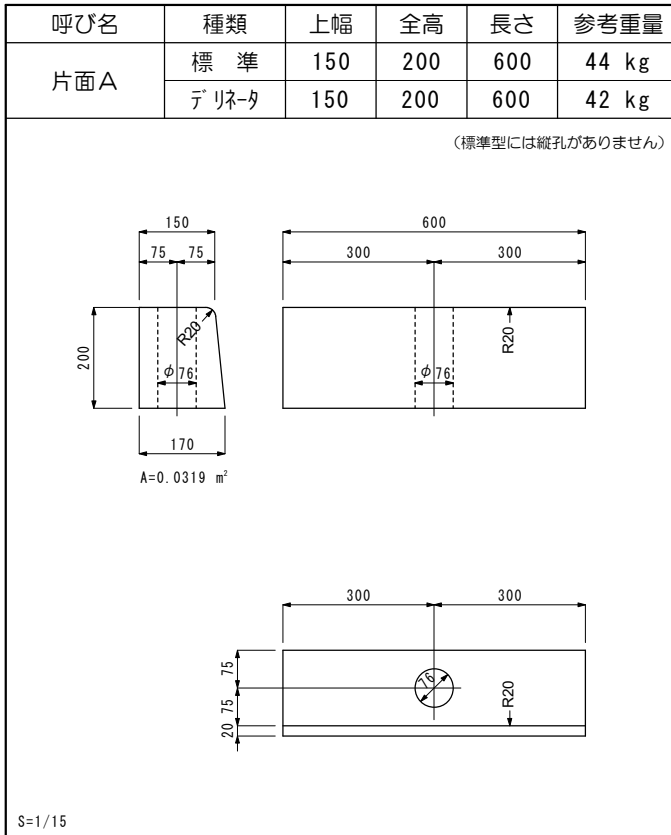

境界ブロック (片面)(エプロンなし)

■歩道と車道とに段差がある場合にご使用下さい。

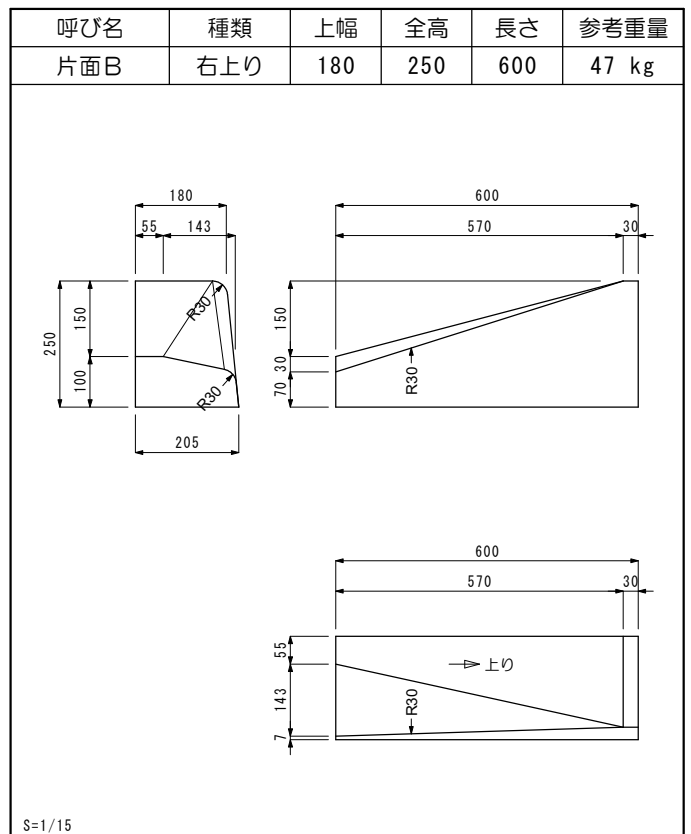
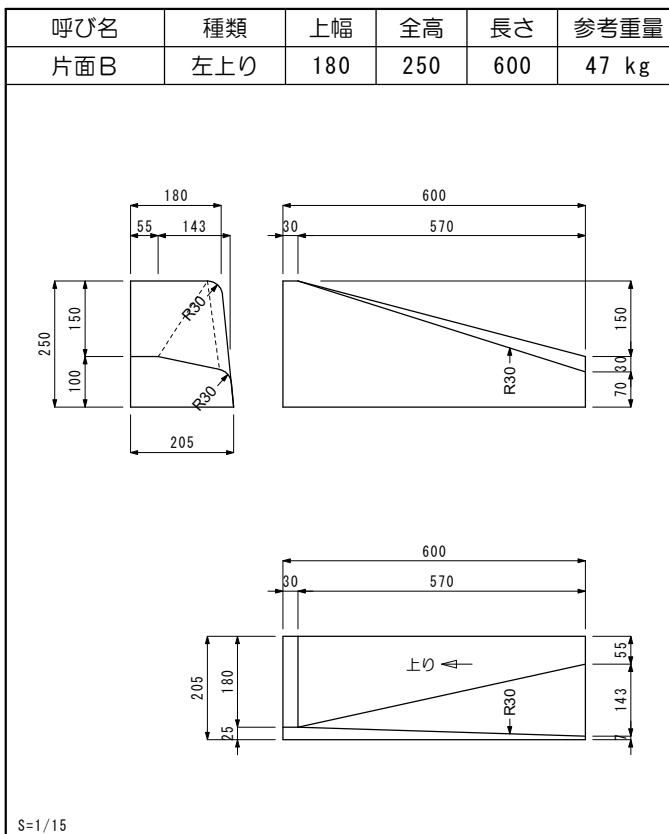
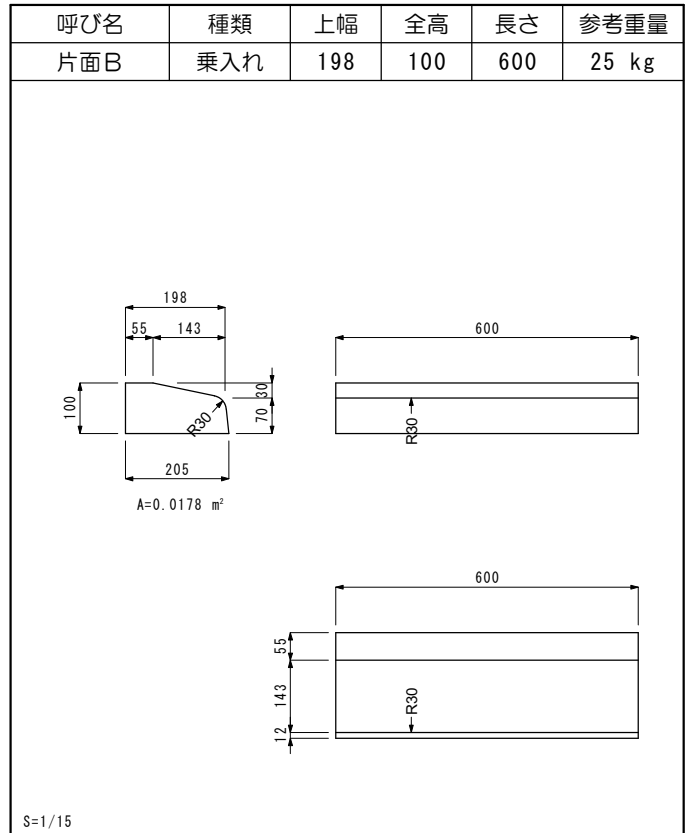
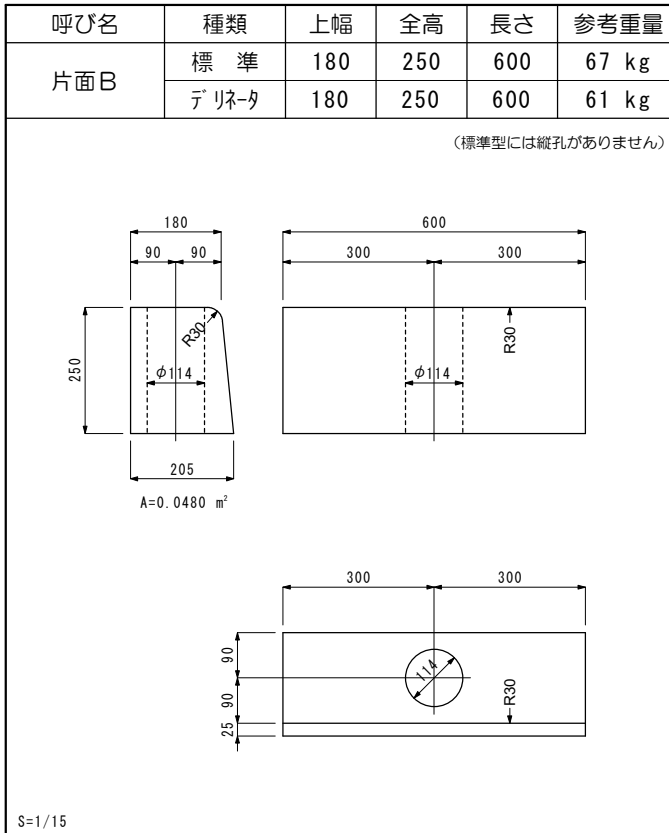

境界ブロック (片面)(エプロンなし)

■歩道と車道とに段差がある場合にご使用下さい。

呼び名	種類	上幅	全高	長さ	参考重量
片面C	標準	180	300	600	81 kg
		180	300	2000	275 kg
	デリネタ	180	300	600	74 kg

(標準型には縦孔がありません)

S=1/15

呼び名	種類	上幅	全高	長さ	参考重量
片面C	乗入れ	198	150	600	39 kg

S=1/15

呼び名	種類	上幅	全高	長さ	参考重量
片面C	左上り	180	300	600	62 kg

S=1/15

呼び名	種類	上幅	全高	長さ	参考重量
片面C	右上り	180	300	600	62 kg

S=1/15

境界ブロック (両面)(エプロンなし)

■歩道と車道とに段差がない場合にご使用下さい。

呼び名	種類	上幅	全高	長さ	参考重量
両面A	標準	150	200	600	47 kg
	デリネータ	150	200	600	45 kg
	コーナー	150	200	600	46 kg

(標準型とコーナー型には縦孔がありません)

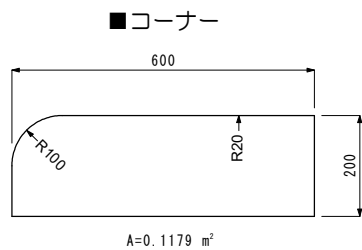
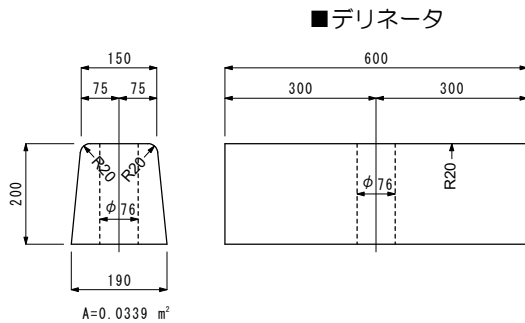
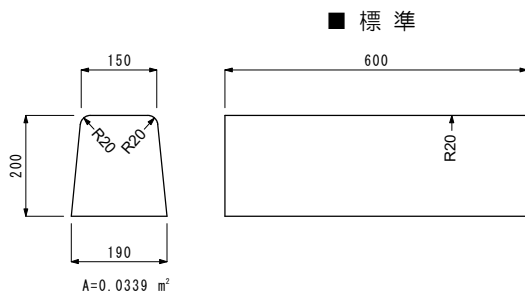

呼び名	種類	上幅	全高	長さ	参考重量
両面B	標準	180	250	600	70 kg
		180	250	2000	240 kg
	デリネータ	180	250	600	64 kg
	コーナー	180	250	600	68 kg
		180	250	2000	238 kg

(標準型とコーナー型には縦孔がありません)

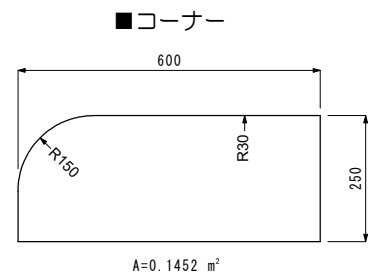
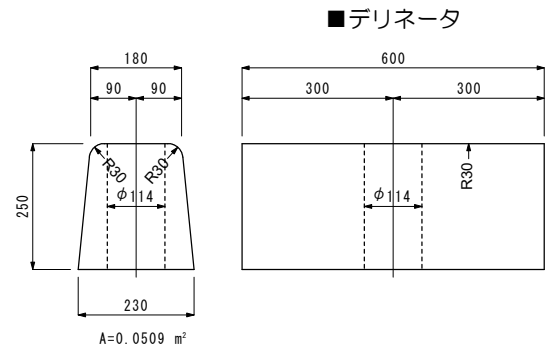
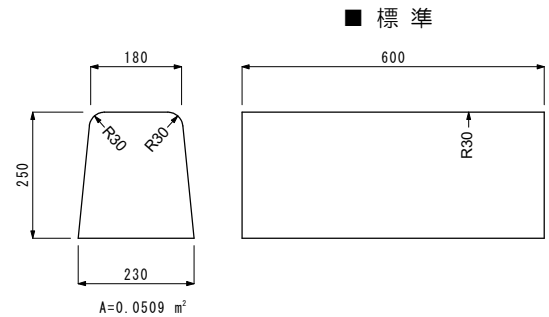

境界ブロック (両面)(地先)(エプロンなし)

■歩道と車道とに段差がない場合にご使用下さい。

呼び名	種類	上幅	全高	長さ	参考重量
両面C	標準	180	300	600	87 kg
		180	300	2000	295 kg
	デリネータ	180	300	600	80 kg
	コーナー	180	300	600	85 kg
		180	300	2000	293 kg

(標準型とコーナー型には縦孔がありません)

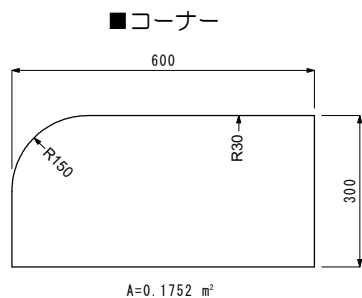
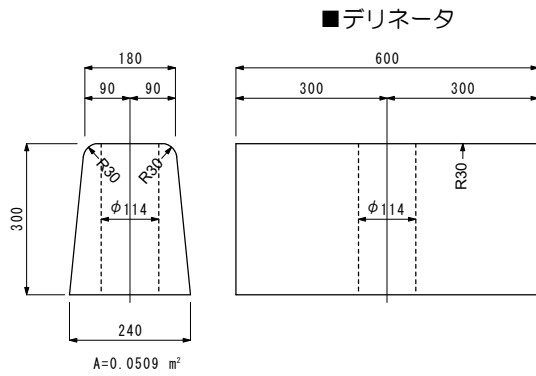
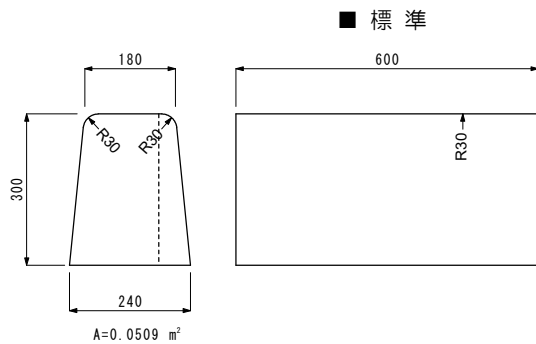

S=1/15

呼び名	種類	上幅	全高	長さ	参考重量
地先A	標準	120	120	600	20 kg

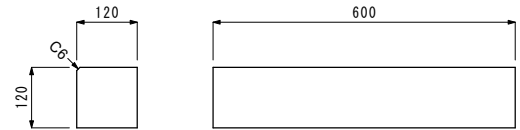

S=1/15

呼び名	種類	上幅	全高	長さ	参考重量
地先B	標準	150	120	600	25 kg

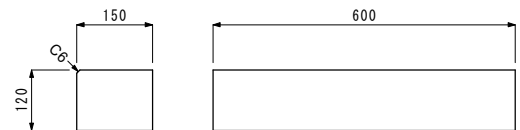

S=1/15

呼び名	種類	上幅	全高	長さ	参考重量
地先C	標準	150	150	600	31 kg

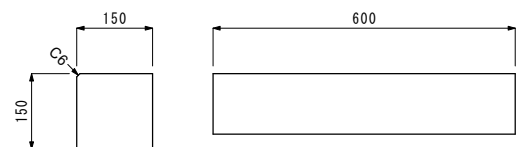

S=1/15

境界ブロック (歩道用) (エプロンなし)

■歩道と車道とに段差がない場合にご使用下さい。

呼び名	種類	上幅	全高	長さ	参考重量	主な用途
歩道200	標準	130	200	1000	69 kg	路線の中間
	コ-ナ-	130	200	1000	68 kg	路線の端部
	斜切り	130	200	1000	51 kg	横断歩道部の左右
	乗入れ	130	100	1000	32 kg	横断歩道部

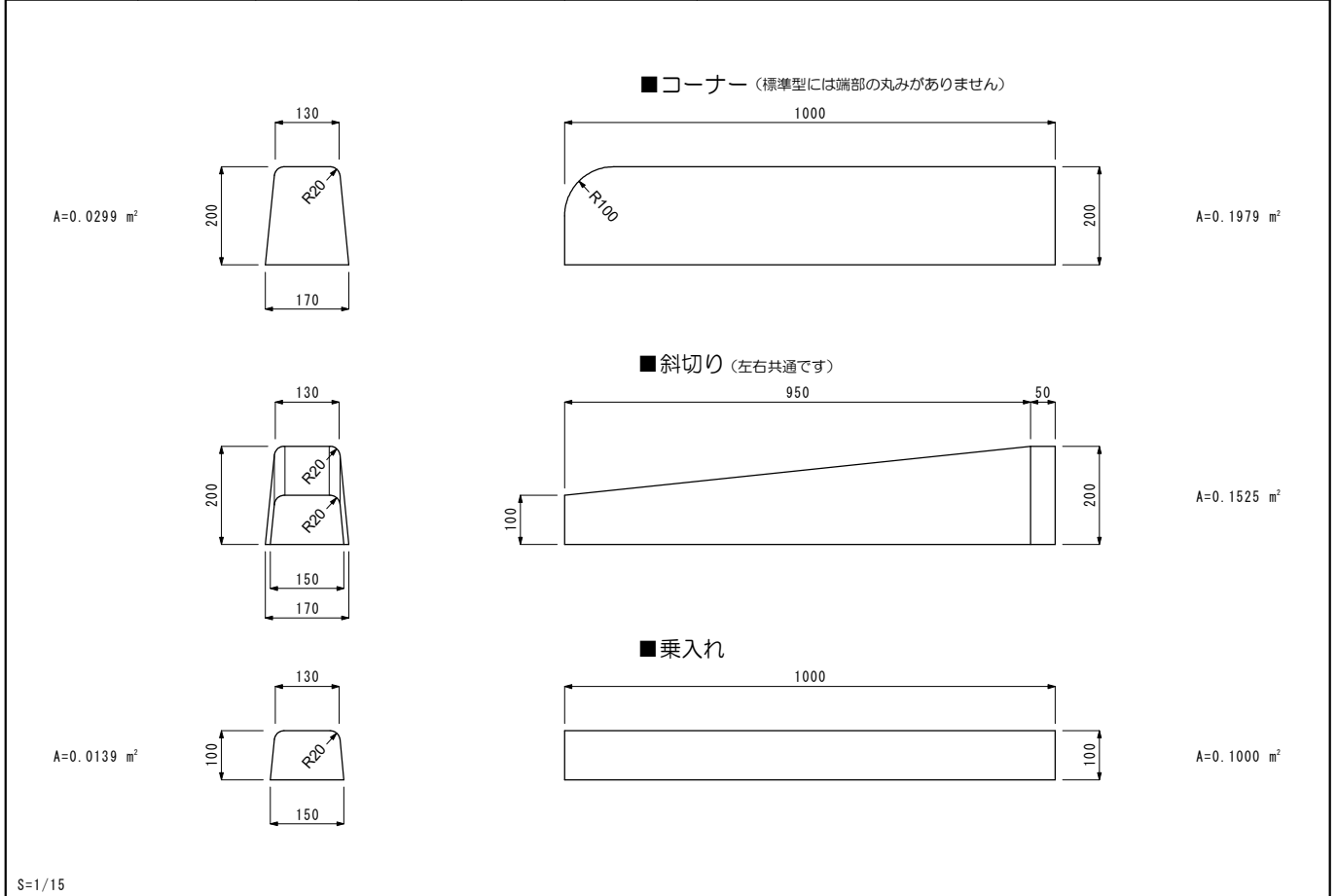

S=1/15

計画例

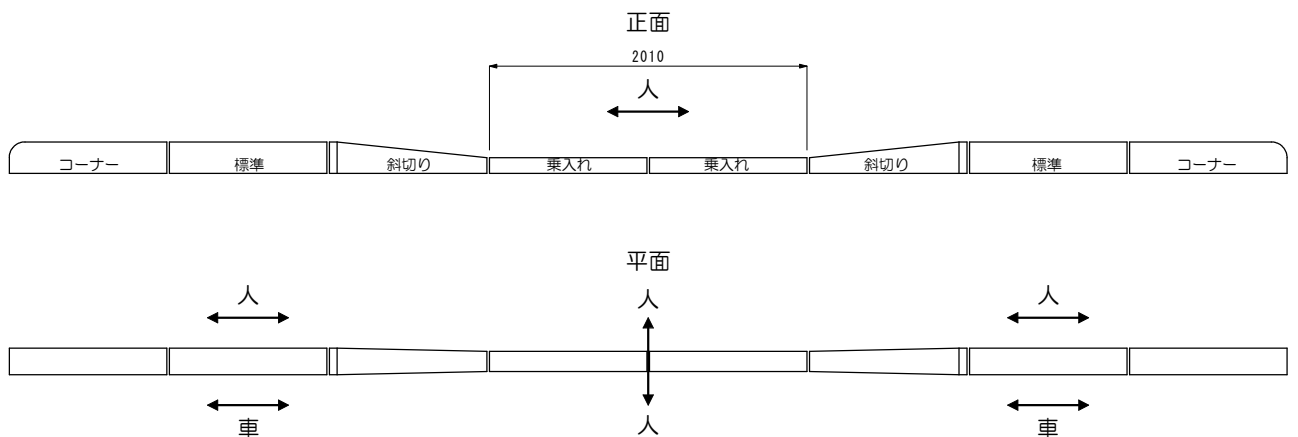

目地幅を10mmとして計画しています

境界ブロック (歩道用) (エプロンなし)

■歩道と車道とに段差がない場合にご使用下さい。

呼び名	種類	上幅	全高	長さ	参考重量	主な用途
歩道250	標準	155	250	1000	104 kg	路線の中間
	コーナー	155	250	1000	102 kg	路線の端部
	斜切り	155	250	1000	71 kg	横断歩道部の左右
	乗入れ	155	100	1000	38 kg	横断歩道部

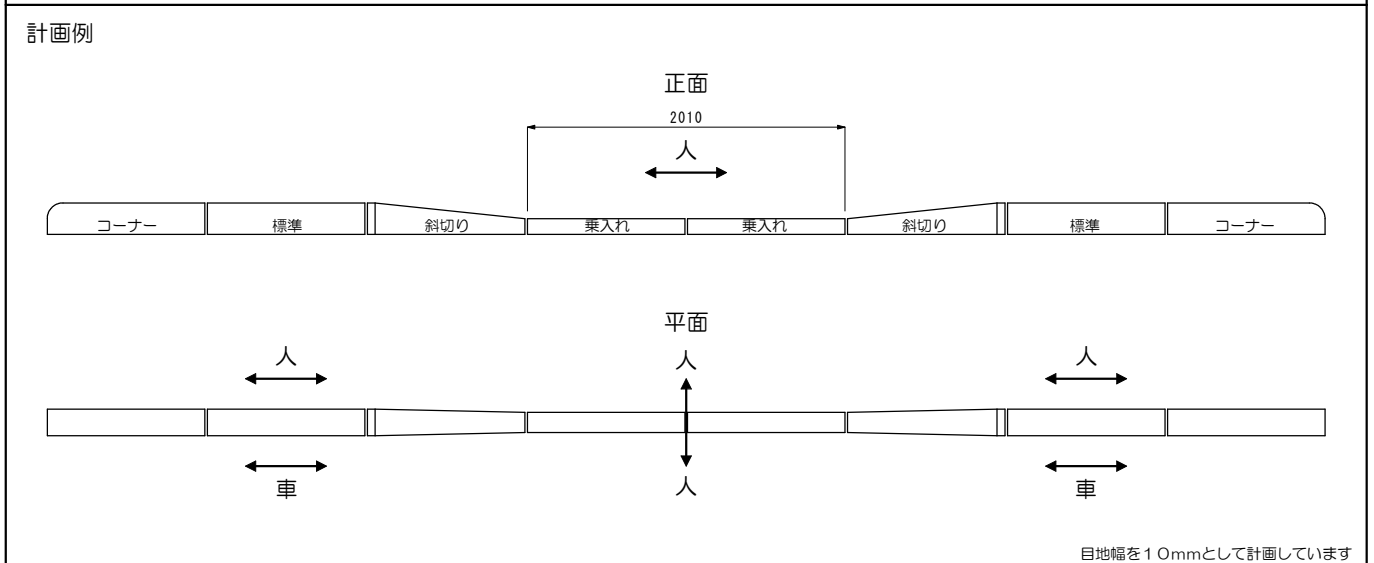
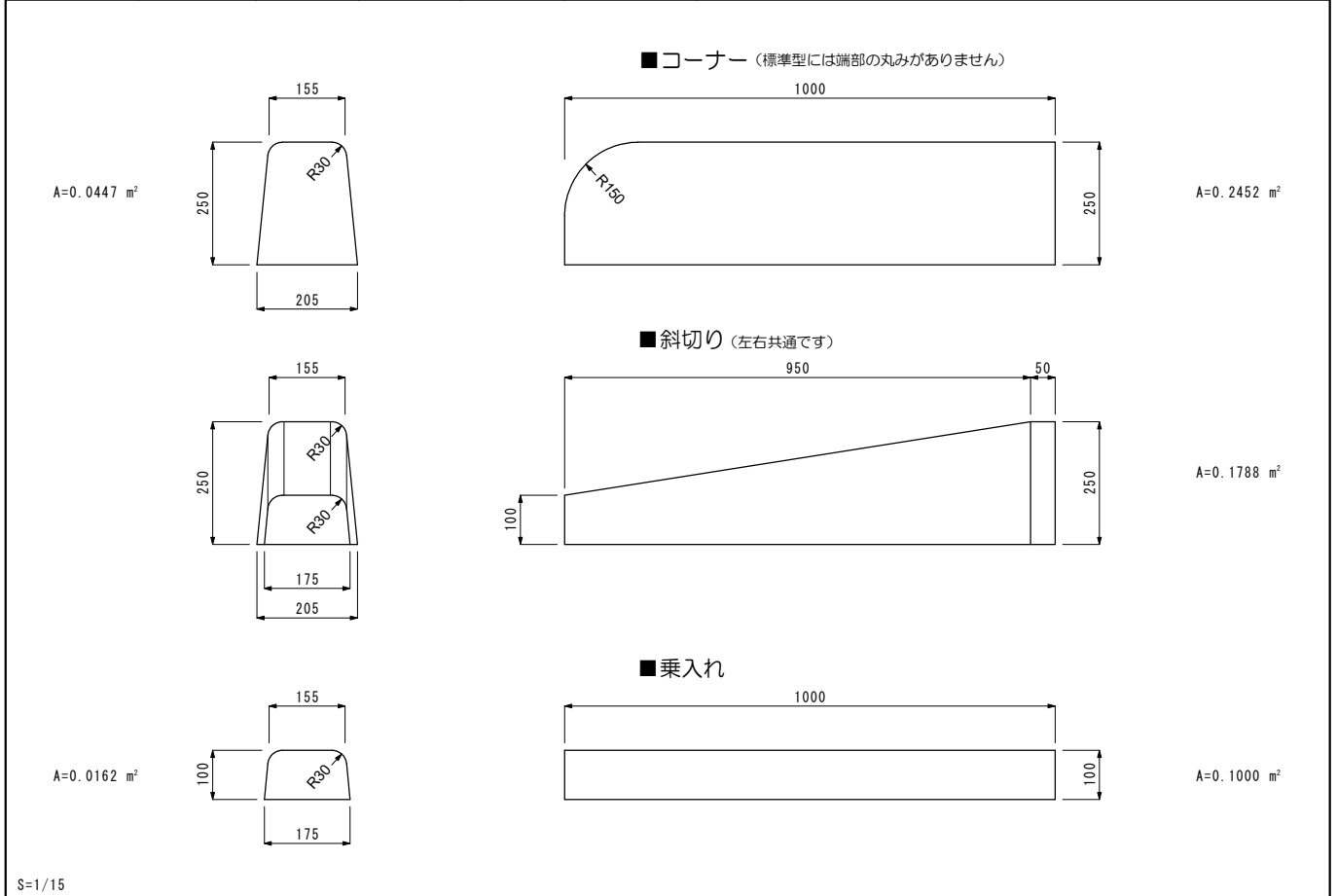

境界ブロック (歩道用) (エプロンなし)

■歩道と車道とに段差がない場合にご使用下さい。

呼び名	種類	上幅	全高	長さ	参考重量	主な用途
歩道300	標準	150	300	1000	124 kg	路線の中間
	コーナー	150	300	1000	122 kg	路線の端部
	斜切り	150	300	1000	91 kg	横断歩道部の左右
	乗入れ	150	150	1000	56 kg	横断歩道部

